

# PROPULSIÓN ALFIN



# OBJECTIVOS



# ALFIN NA BIBLIOTECA





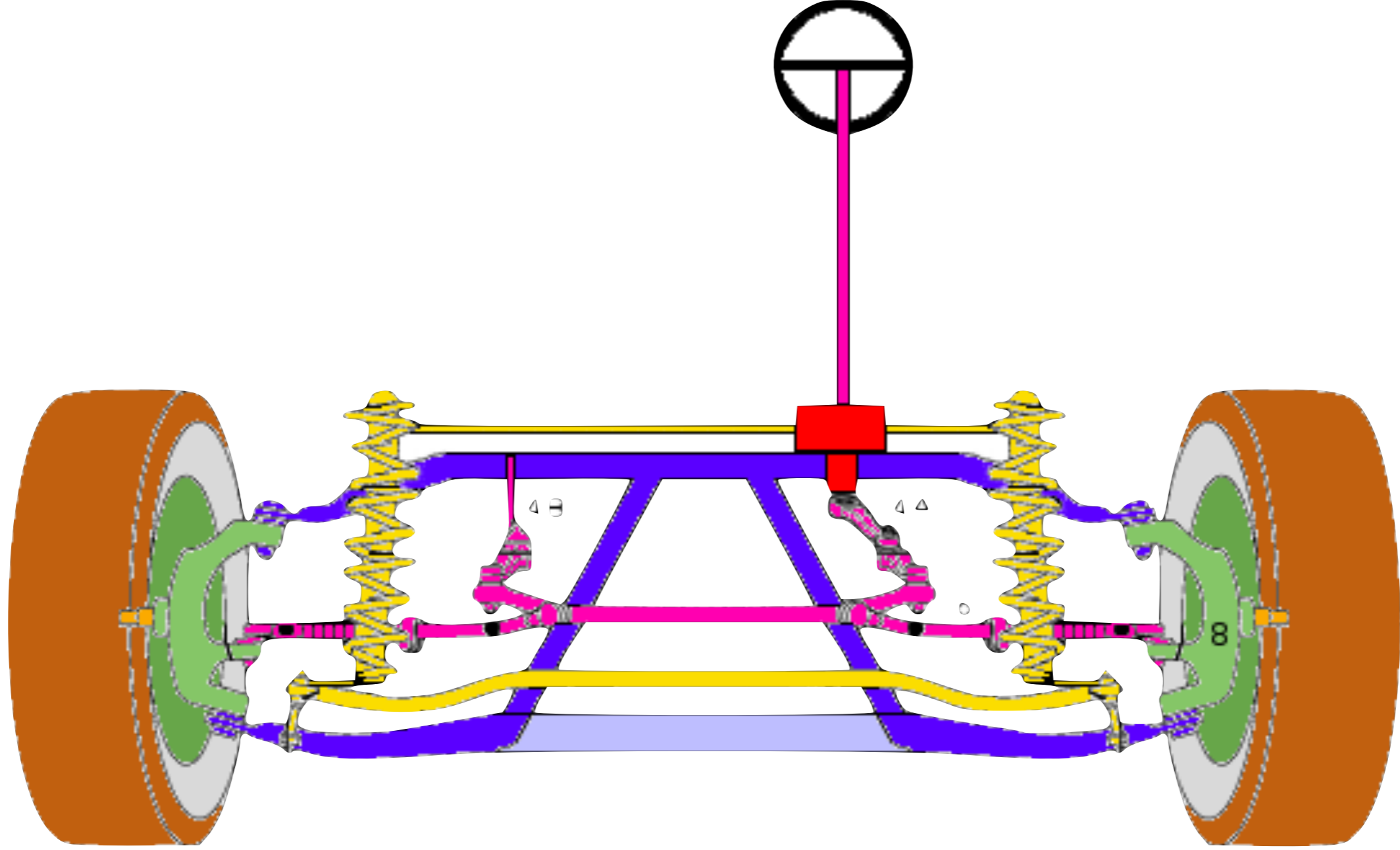



Fomento da lectura



Formación de usuarios

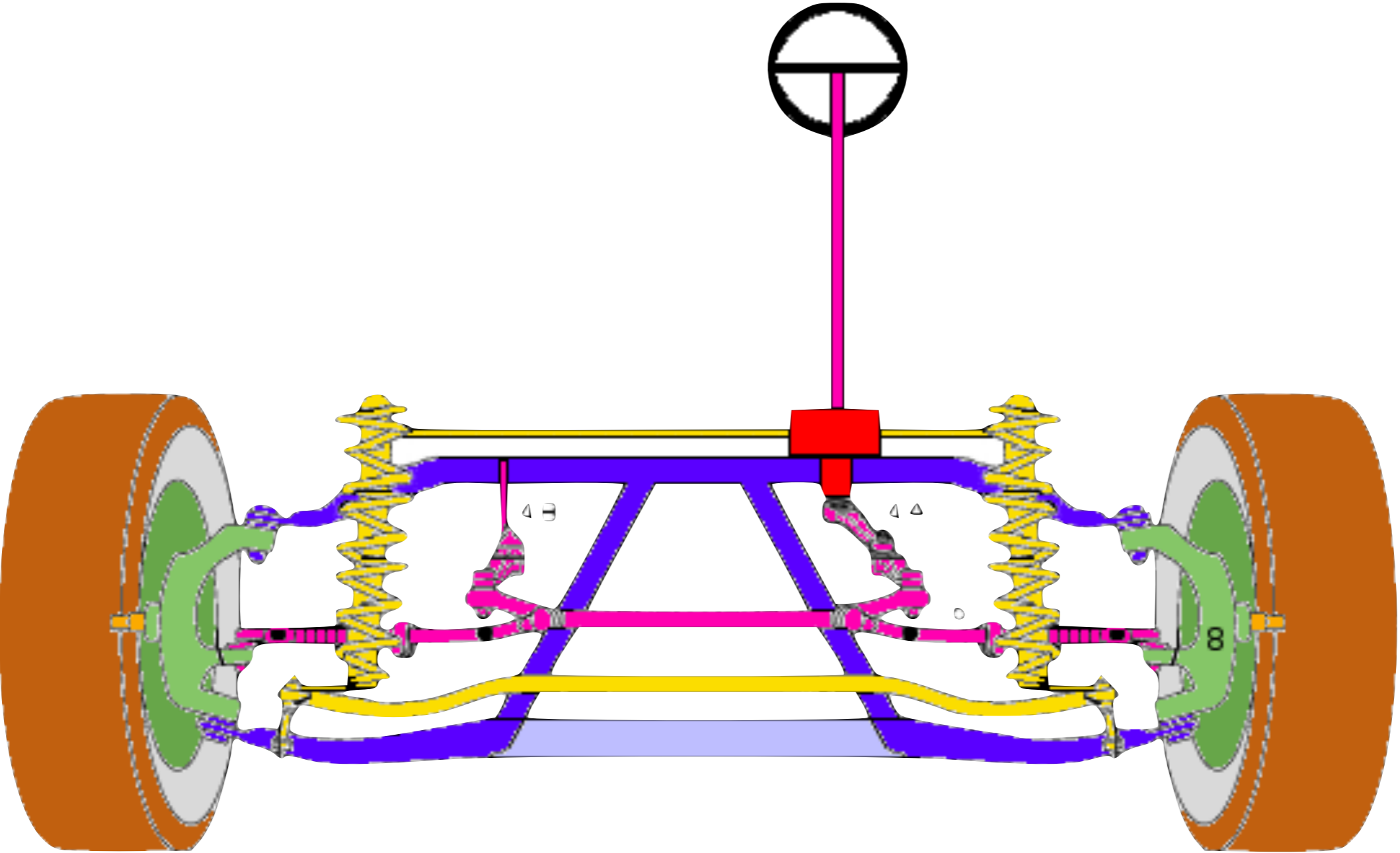



Alfabetización Informacional

## CONECTANDO TERMOS



Formación de usuarios

Educación Documental

INFOLIT

Alfabetización Informacional

ALFIN

Competencia Informacional

Alfabetización Mediática e  
Informacional

AMI

A **alfabetización informacional** é a capacidade de pensar de xeito crítico e emitir opinións razoadas sobre calquera información que atopemos e empreguemos. Dáanos poder, como cidadáns e cidadás, para acadar e expresar puntos de vista informados e comprometermos plenamente coa sociedade.

Definición de 2018



The library  
and information  
association

A **alfabetización informacional** é a **capacidade de pensar de xeito crítico e emitir opinións razoadas** sobre calquera información que atopemos e empreguemos. Dáanos poder, como cidadáns e cidadás, para acadar e expresar puntos de vista informados e comprometernos plenamente coa sociedade.

Definición de 2018

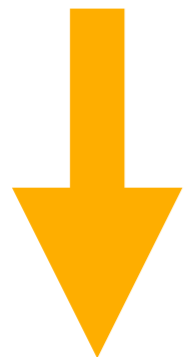

**NECESIDADE DE**

- Documentarnos cando o precisemos
- Coñecer onde podemos atopar información e datos fiables
- Desenvolver o pensamento crítico para analizar e avaliar a información que atopemos



The library  
and information  
association

A **alfabetización informacional** é a capacidade de pensar de xeito crítico e emitir opinións razoadas sobre calquera información que atopemos e empreguemos. Dá-nos poder, como cidadáns e cidadás, para acadar e expresar puntos de vista informados e comprometernos plenamente coa sociedade.

Definición de 2018

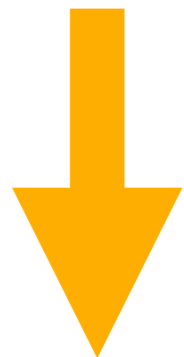

NECESIDADE DE

- Expresar os nosos puntos de vista eticamente, empregando diversos medios



The library  
and information  
association

A **alfabetización informacional** é a capacidade de pensar de xeito crítico e emitir opinións razoadas sobre calquera información que atopemos e empreguemos. Dáanos poder, como cidadáns e cidadás, para acadar e expresar puntos de vista informados e comprometernos plenamente coa sociedade.

Definición de 2018



**NECESIDADE DE**

- Documentarnos cando o precisemos
- Coñecer onde podemos atopar información e datos fiables
- Desenvolver o pensamento crítico para analizar e avaliar a información que atopemos
- Expresar os nosos puntos de vistas eticamente, empregando diversos medios

A chalkboard filled with the word 'alfin' written in cursive script. The word is repeated many times in various sizes and orientations, creating a dense pattern of white chalk marks on a dark background. A white rounded rectangle is overlaid on the right side of the board, containing the text 'ALFIN NA ESCOLA' in red capital letters.

ALFIN NA ESCOLA

A **competencia informacional** é o desenvolvemento das capacidades que mobilizan coñecementos, habilidades e actitudes vencelladas co uso da información nos procedementos de busca, tratamento e comunicación.

*Glòria Durban*



# COMPETENCIA INFORMACIONAL

Desenvolvemento das capacidades que mobilizan coñecementos, **habilidades** e actitudes vencelladas co uso da información nos procedementos de busca, tratamento e comunicación.

documentais

dixitais

lingüísticas

cognitivas

# COMPETENCIA INFORMACIONAL

Desenvolvemento das capacidades que mobilizan coñecementos, **habilidades** e actitudes vencelladas co uso da información nos procedementos de busca, tratamento e comunicación.

- documentais
- dixitais
- lingüísticas
- cognitivas**

# COMPETENCIA INFORMACIONAL

Desenvolvemento das capacidades que mobilizan coñecementos, **habilidades** e actitudes vencelladas co uso da información nos procedementos de **busca,** **tratamento e comunicación.**



- aprender a comprender a información,
- aprender a estruturar a información,
- aprender a sintetizar a información,
- aprender a comunicar,
- aprender a argumentar.

documentais —  
dixitais —  
lingüísticas —  
**cognitivas** —

# COMPETENCIA INFORMACIONAL

Desenvolvimento das capacidades que mobilizam conhecimentos, habilidades e actitudes vencelladas co uso da **información** nos procedementos de busca, tratamento e comunicación.



- contidos textuais
- contidos gráficos
- contidos audiovisuais
- contidos de audio
- contidos multimodais

# COMPETENCIA INFORMACIONAL

Desenvolvimento das capacidades que mobilizan coñecementos, habilidades e actitudes vencelladas co uso da información nos procedementos de busca, tratamento e comunicación.



- Biblioteca
- Rede
- Medios de comunicación
- Redes sociais

- Localizar
- Seleccionar
- Obter

# COMPETENCIA INFORMACIONAL

Desenvolvemento das capacidades que mobilizan coñecementos, habilidades e actitudes vencelladas co uso da información nos procedementos de busca, tratamento e comunicación.



- Analizar
- Interpretar
- Sintetizar



- Uso ético da información
- Dereitos de autor e licencias Creative Commons
- Citas, referencias bibliográficas e bibliografía

# MODELO DAS TRES FASES

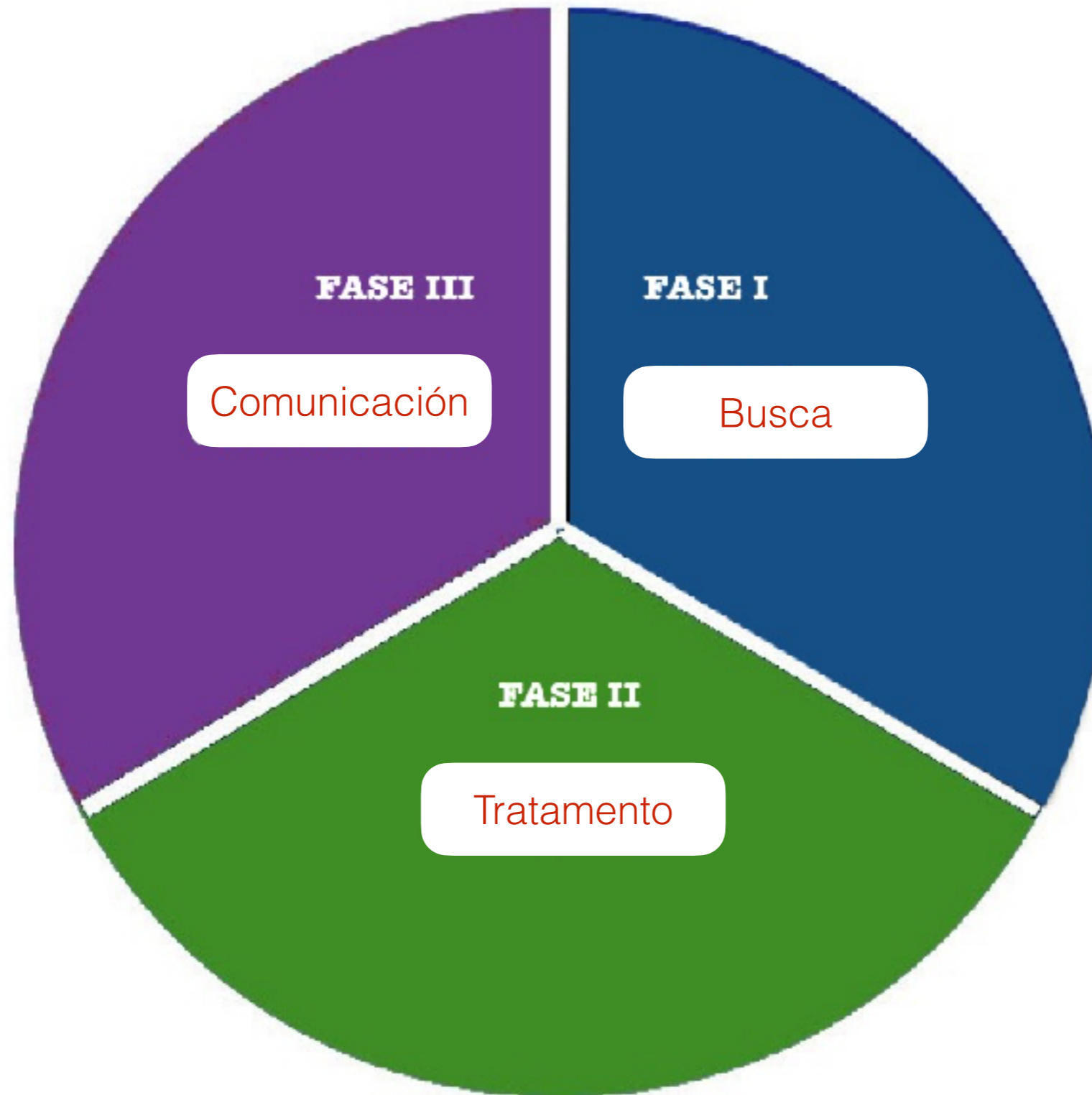

# Programa 1

Coñecer a biblioteca e aprender a utilizala

## MODELO DAS TRES FASES

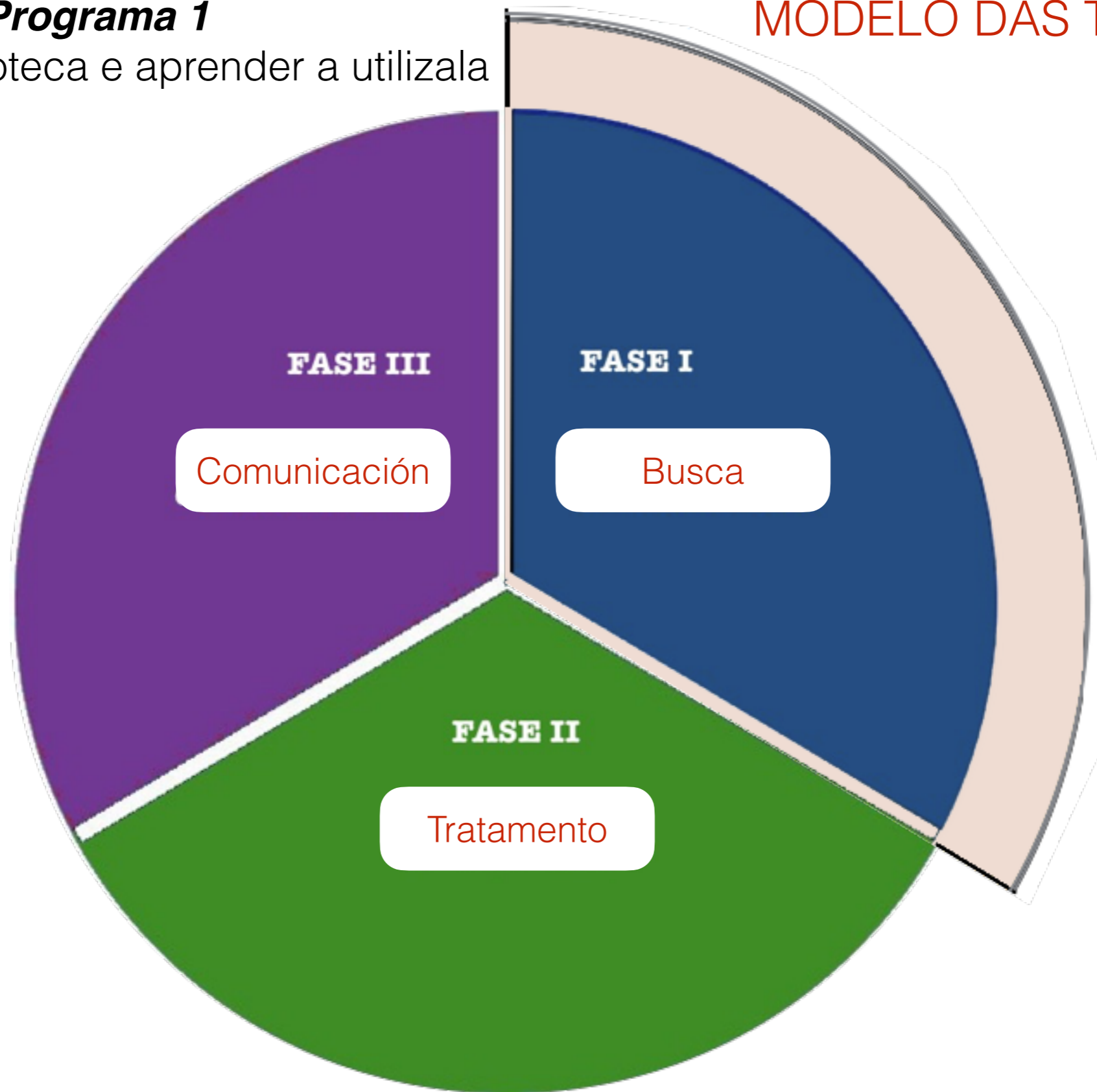

# MODELO DAS TRES FASES

## **Programa 1**

Coñecer a biblioteca e aprender a utilizala

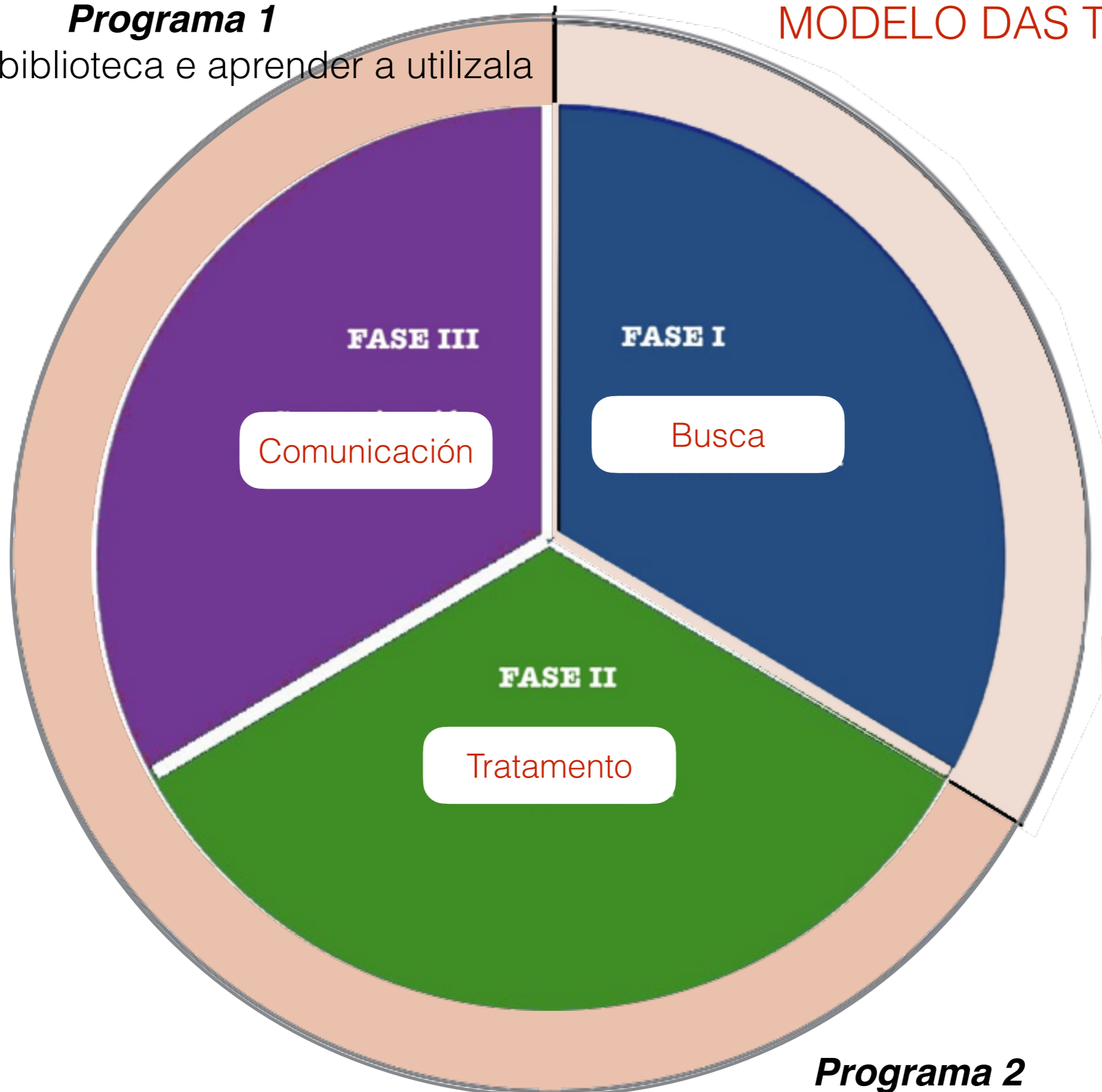

## **Programa 2**

Aprender a investigar e a utilizar a información



## BUSCA DE INFORMACIÓN

### RECOÑECE

- Tema
- Focalización
- Guión e cartafol

### LOCALIZA RECUPERA

- Fontes
- Ferramentas e estratexias
- Localiza e compara

### AVALÍA

- Selecciona documentos
- Valora contidos
- Extrae información

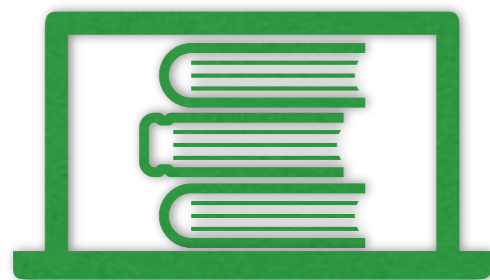

## TRATAMIENTO DE INFORMACIÓN

### EXPLORA REXISTRA E ORGANIZA

- Comprende a información
- Identifica ideas e datos
- Localiza, compara e relaciona

### INTERPRETA

- Identifica puntos de vista...
- Avalía os elementos lingüísticos
- Le con sentido crítico

### MANIPULA

- Extrae a información relevante
- Sintetiza información
- Estructura información



## COMUNICACIÓN DO COÑECEMENTO

### CREA

- Integra toda a información
- Incorpora aspectos persoais
- Elabora o produto final

### COMPARTE

- Presenta o produto final
- Interactúa con ética
- Difunde o produto final

### APLICA

- Reflexiona e avalía o proceso
- Toma decisións
- Transfire o coñecemento



O SEGREDO ESTÁ NA METODOLOGÍA!

# XOGOS DE PISTAS

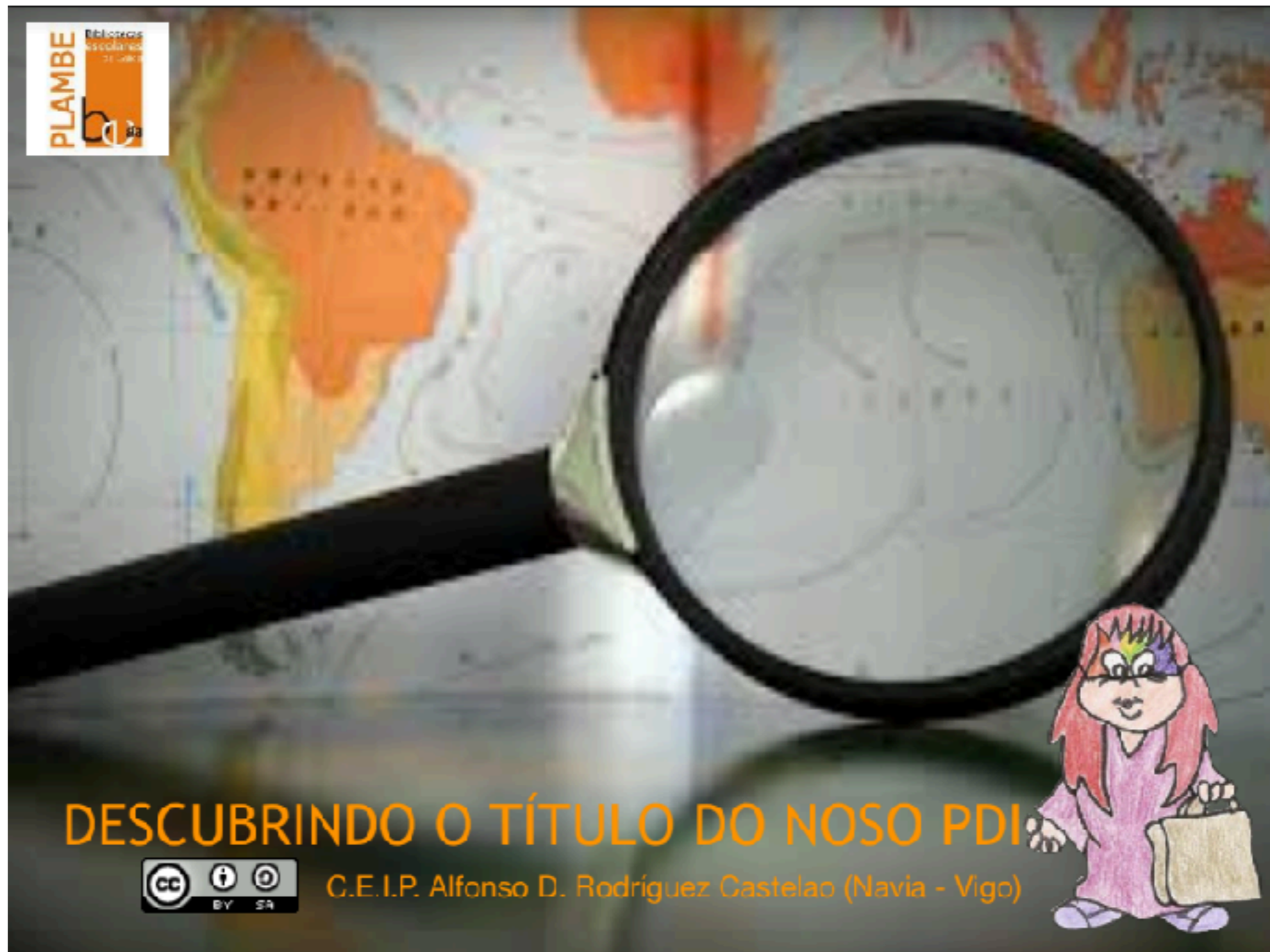

PLAMBE  
Bibliotecas  
escolares

DESCUBRINDO O TÍTULO DO NOSO PDI



C.E.I.P. Alfonso D. Rodríguez Castelao (Navia - Vigo)



# DA PATAGONIA ÁS MARIANAS



# CAZAS DO TESOURO



## ¿Te has perdido alguna vez en la red?

Cuando consultamos internet tenemos demasiada información a nuestro alcance. Muchas veces no sabemos cómo navegar por una página web. El principal objetivo de esta actividad es mejorar nuestras búsquedas, para ello te proponemos diferentes actividades a partir de distintas páginas web.

Lee con atención las instrucciones para saber cómo has de realizar esta Caza del tesoro.

## ¿EMPEZAMOS?



1. Webgrafía
2. Fichas de trabajo
3. Elaboración de guións para a exposición oral
4. Exposición oral

- Fontes
- Ferramentas e estratexias
- Proxecto de busca



# TAREFAS INTEGRADAS E ALFIN

1. Tema
2. Busca de información na rede
3. Recollida de información
4. Produto final
5. Exposición oral



# PROXECTOS DOCUMENTAIS INTEGRADOS

CURSO 2017 - 2018

**PALABRAS QUE TRAE O MAR**



CURSO 2018- 2019

**PINGA A PINGA, PENSA EN VERDE**

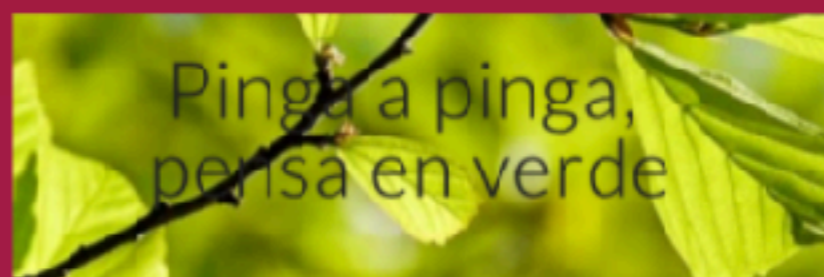

CURSO 2019- 2020

**PRIMUS CIRCUMDEDISTI ME**

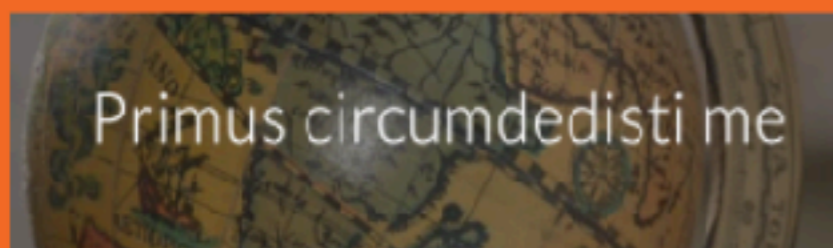

CURSO 2020- 2021

**FUN POLO AIRE, VIN POLO VENTO**



Os **Proxectos Documentais Integrados** son pequenas investigacións nas que o alumnado traballa directamente coa documentación (independentemente do soporte) aprendendo a aprender e a traballar autónomamente.



Proxecto

Documental

Integrado

*Proxecto*

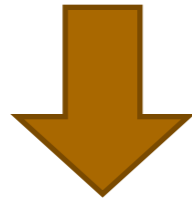

*Acción que se concibe e planifica cun obxectivo, acotada no tempo e con recursos e axentes definidos.*



*Metodoloxía do Traballo  
por proxectos  
**Kilpatrick - Dewey***

*Documental*

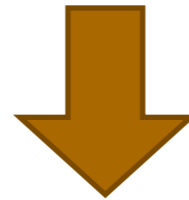

**Documento** = *algo que ensina ou instrúe sobre algo.*

**Enseñar (docere)** = *facer, saber, anunciar*



*Construción creativa do coñecemento a partir de documentos*

*Integrado*

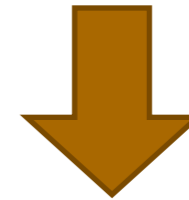

**Integrar** = *constituir un todo.*

*Completar un todo coas partes que faltaban.*

*Facer que algo ou alguén pasen a formar parte dun todo.*

*Aunar, fusionar dous ou máis conceptos, correntes, etc., diverxentes entre sí, nunha soa que as sintetice.*



*Metodoloxías  
multidisciplinares e  
globalizadoras*

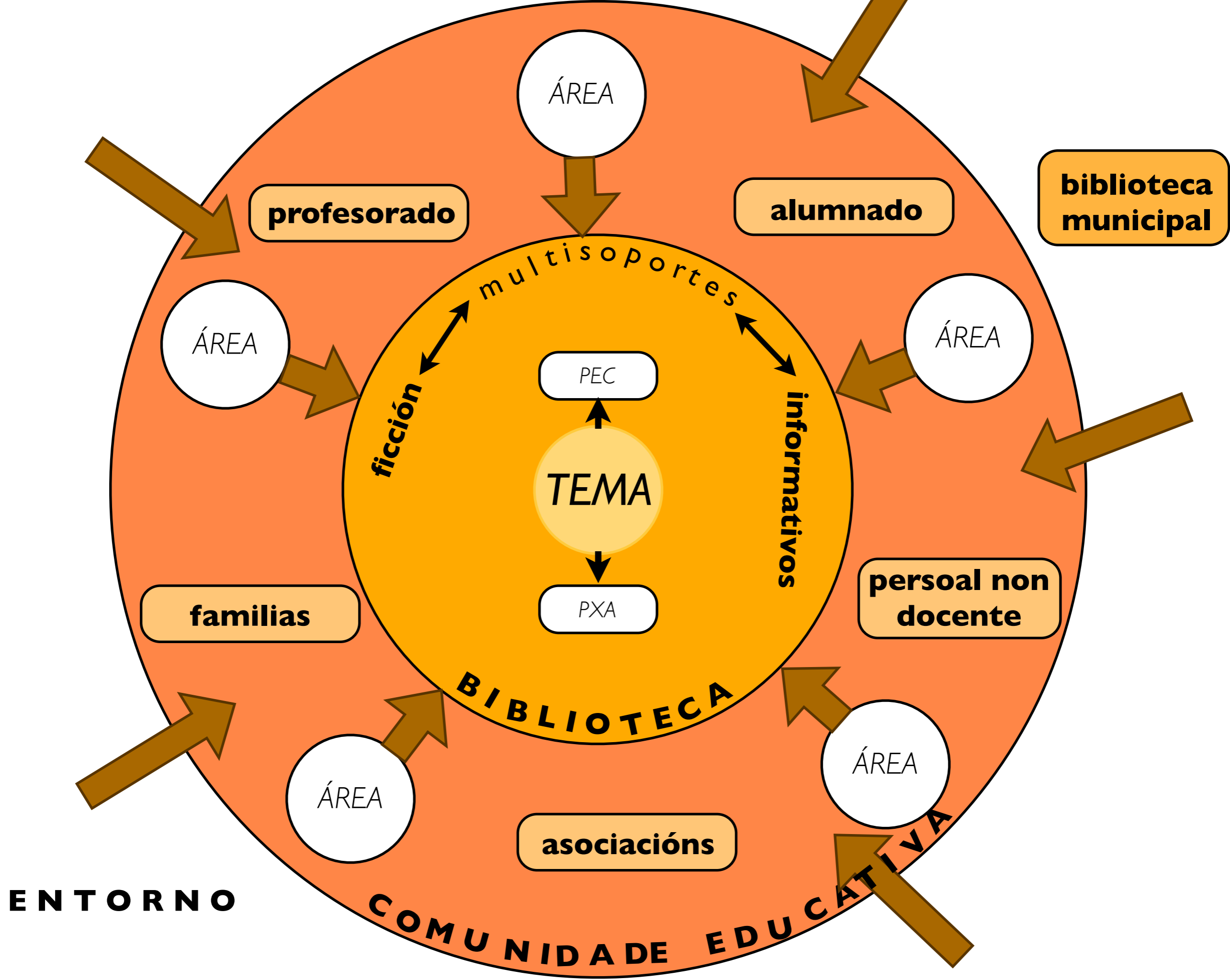



- Planificación (datas, documentación, recursos, produtos finais...)
- Acontecemento de inicio
- Fase de investigación
- Acontecemento de finalización

*INICIAMOS A VIAJE*

CONCLUSIÓN



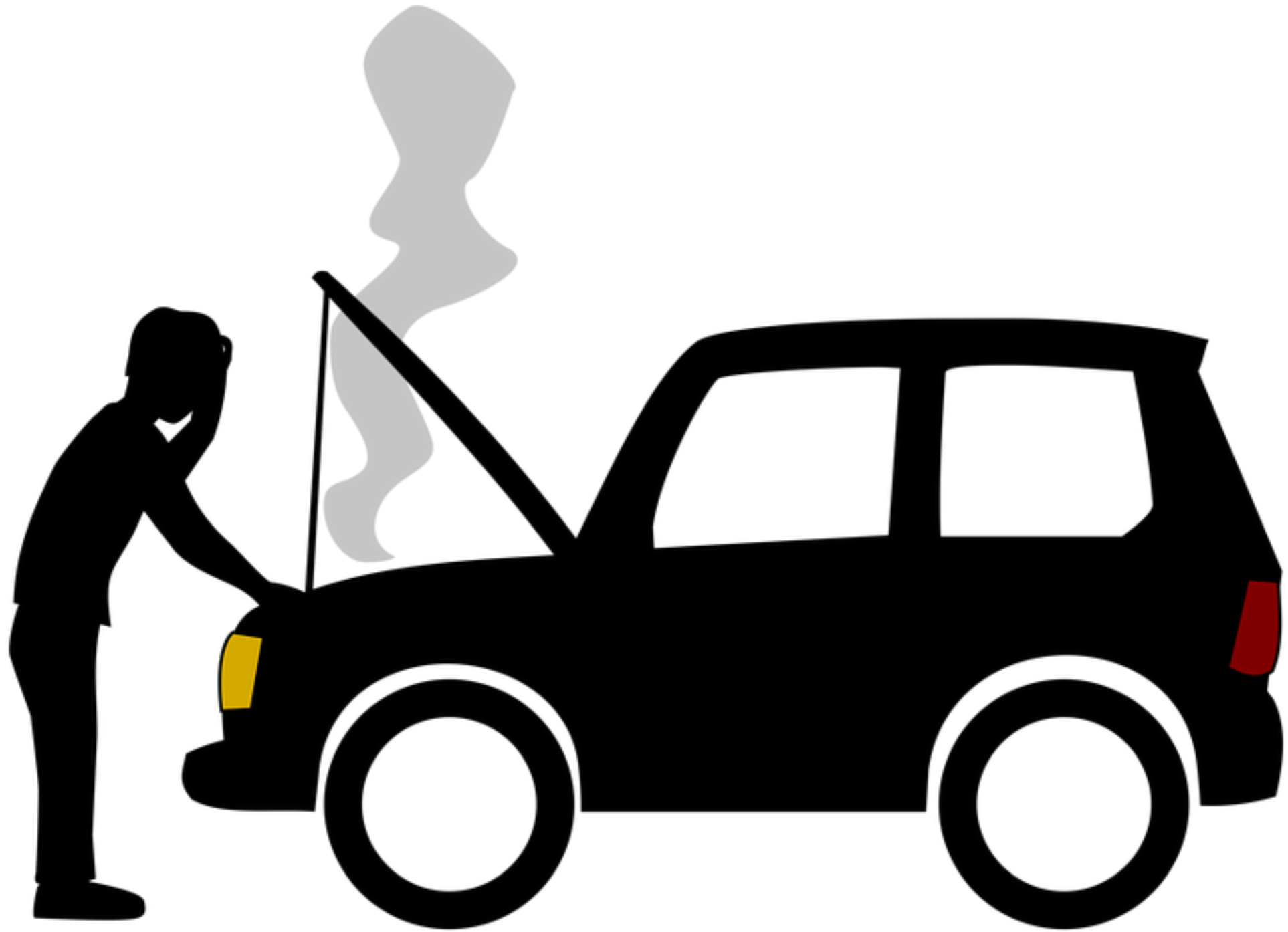





EQUIPO DIRECTIVO

CLAUSTRO



## INFORMACIÓN

- Suficiente?
- Relevante?
- Adaptada á idade do alumnado?

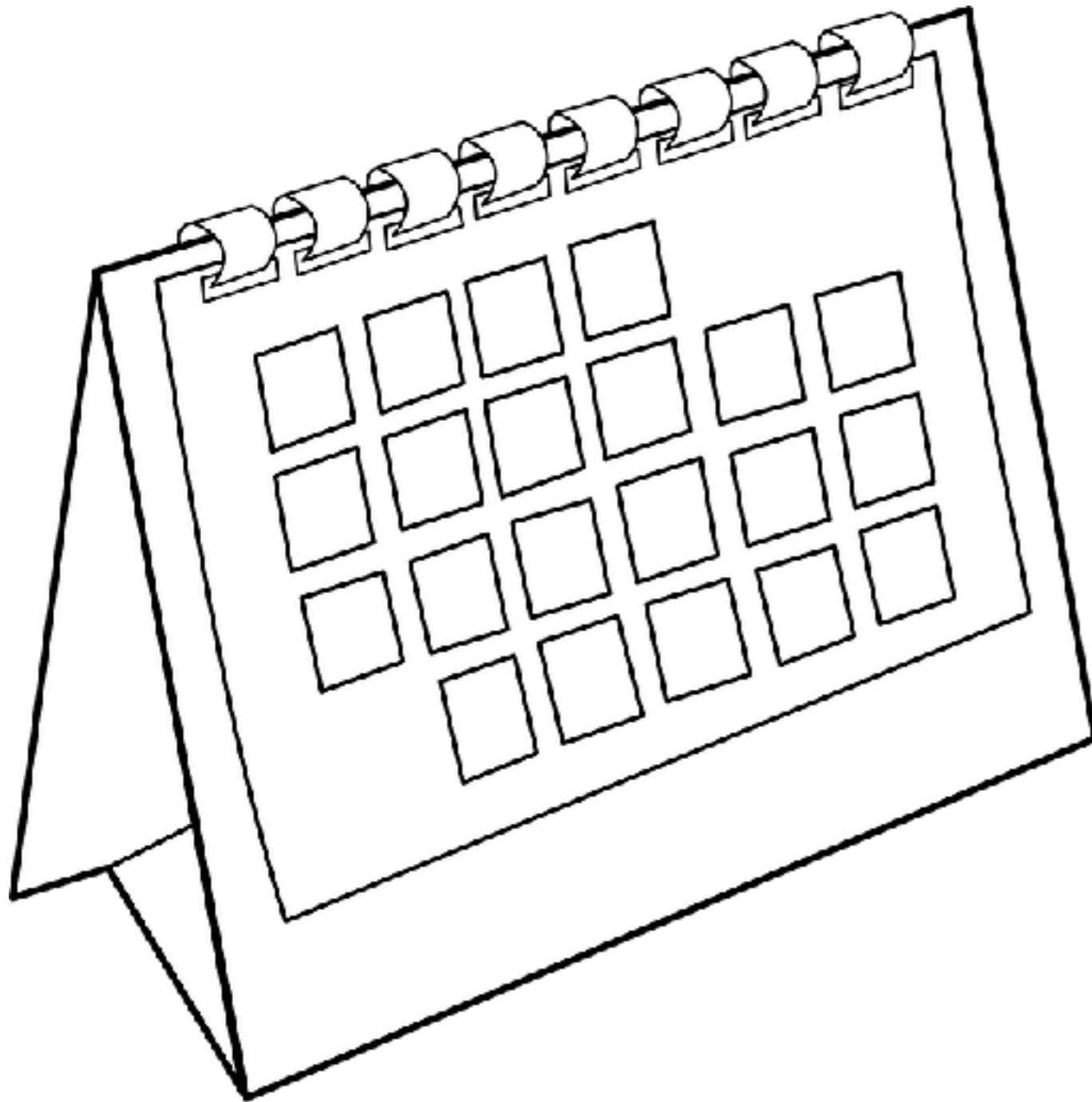

ESTABLECER UN CRONOGRAMA



## IDEAS CLARAS

1. O importante é traballar coa **INFORMACIÓN**
2. Desenvolver o máximo de competencias
3. Que o alumnado teña que realizar un produto significativo
4. O importante é o **PROCESO**
5. Dar **DIFUSIÓN** ó que fagamos

G R A Z A S

@AsunCarballo  
@friancinho



# BIBLIOGRAFÍA

CARBALLO, Asun e MUÑOZ, Mónica. *Alfabetización informacional (ALFIN) para bibliotecas escolares*. [PLATEGA].

CILP. *Definición de Alfabetización Informacional* (2018) [en línea]. [Consulta: 21 de marzo de 2022]. Disponible en: <https://revistas.um.es/analesdoc/article/view/373811/277781>

DURBAN ROCA, Gloria, CID PROLONGO, Ana e GARCÍA GUERRERO, José, 2012. *Programas para el desarrollo de la competencia informacional articulados desde la biblioteca escolar*. Sevilla: Consejería de Educación. Junta de Andalucía